

BYGGERE: TARUP-ÅLBY INDETSØRNING, PÅRUPVEJ 21, 5210 ØRNES, NV.  
BYGSESNG: PÅRUP-HALEN, HAL 3 - OMKLÆDNINGSRUM, PÅRUPVEJ 21, 5210 ØRNES, NV.  
EML: 1:200  
MÅL: 1:200  
DATO: 21.11.2017  
REV: 16.10.2018  
NYV: 16.10.2018  
210 CONSULT A/S (A) (BYGGERE), SVENDEL 32, 5270 ØRNES, NV. TEL: 407 2811, 510-CONSULT@MAIL.ROU.  
TEKNISSKIZ: 2.01.018

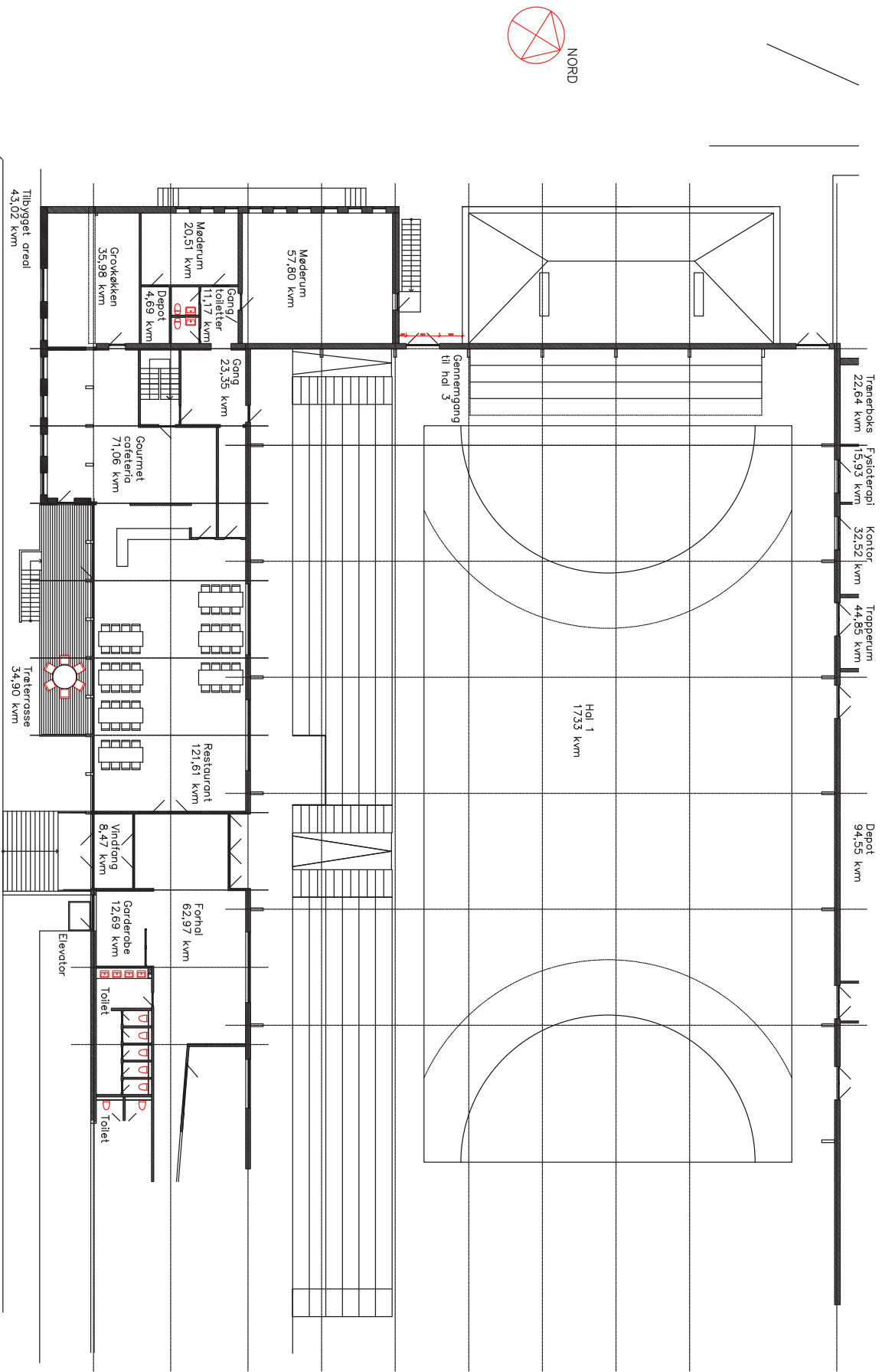

NORD

BYGNING: TRÅP-PÅRUP IRETTSBENNING, PÅRUPVEJ 21, 5210 ODENSE NV.  
 BRUGSÅG: PÅRUP-HÅLLEN, HÅL 3 - OMNI-KONFERANSERUM, PÅRUPVEJ 21, 5210 ODENSE NV.  
 DÅNE: 1:200  
 MÅLE: 1:200  
 STO CONSULT ARKITEKTURA, SKOLEVEJ 12, 5270 ODENSE N, TEL. 4077 2811, STP-CONSULT@MAIL-JETLIX

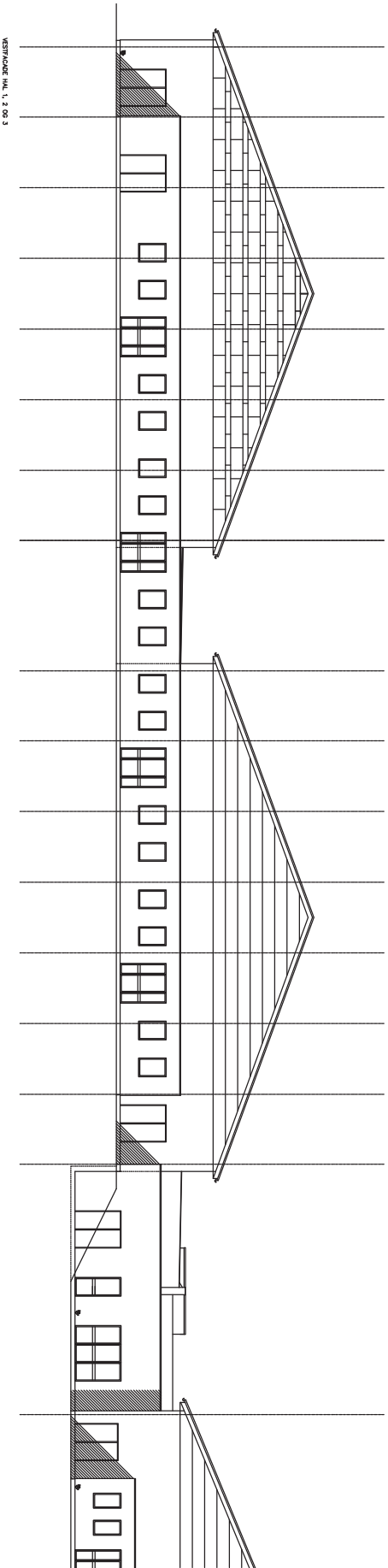
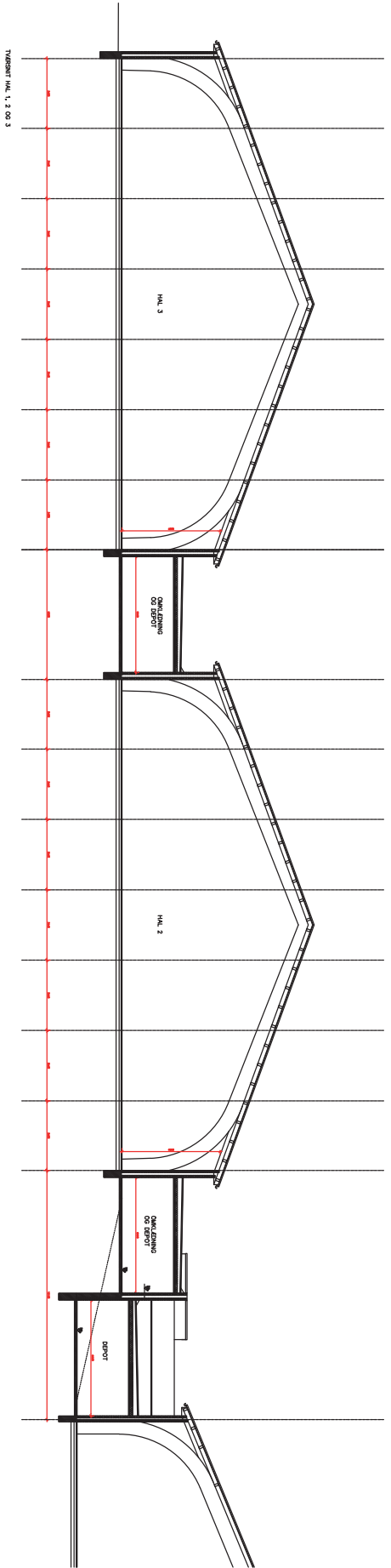

BROJERNE: TAMP-PAKUP IZMERTOVENNA, PAKUPJE 21, 2010 ODRESE NV  
 SLOVENIJA  
 EMBE: SLOVENIJA, Ljubljana, ul. Štefana Mladena 1, SI-1000  
 MAL: 1-200 DATO: 21.11.2011 REV: 18.10.2016  
 SVO CONSULT ARHITEKTURA, SKOLEVEJ 22, 5270 ODRESE NV, TEL: 4077 2811, SVO-CONSULT@TINA-LJUBLJANA.NET/SLO

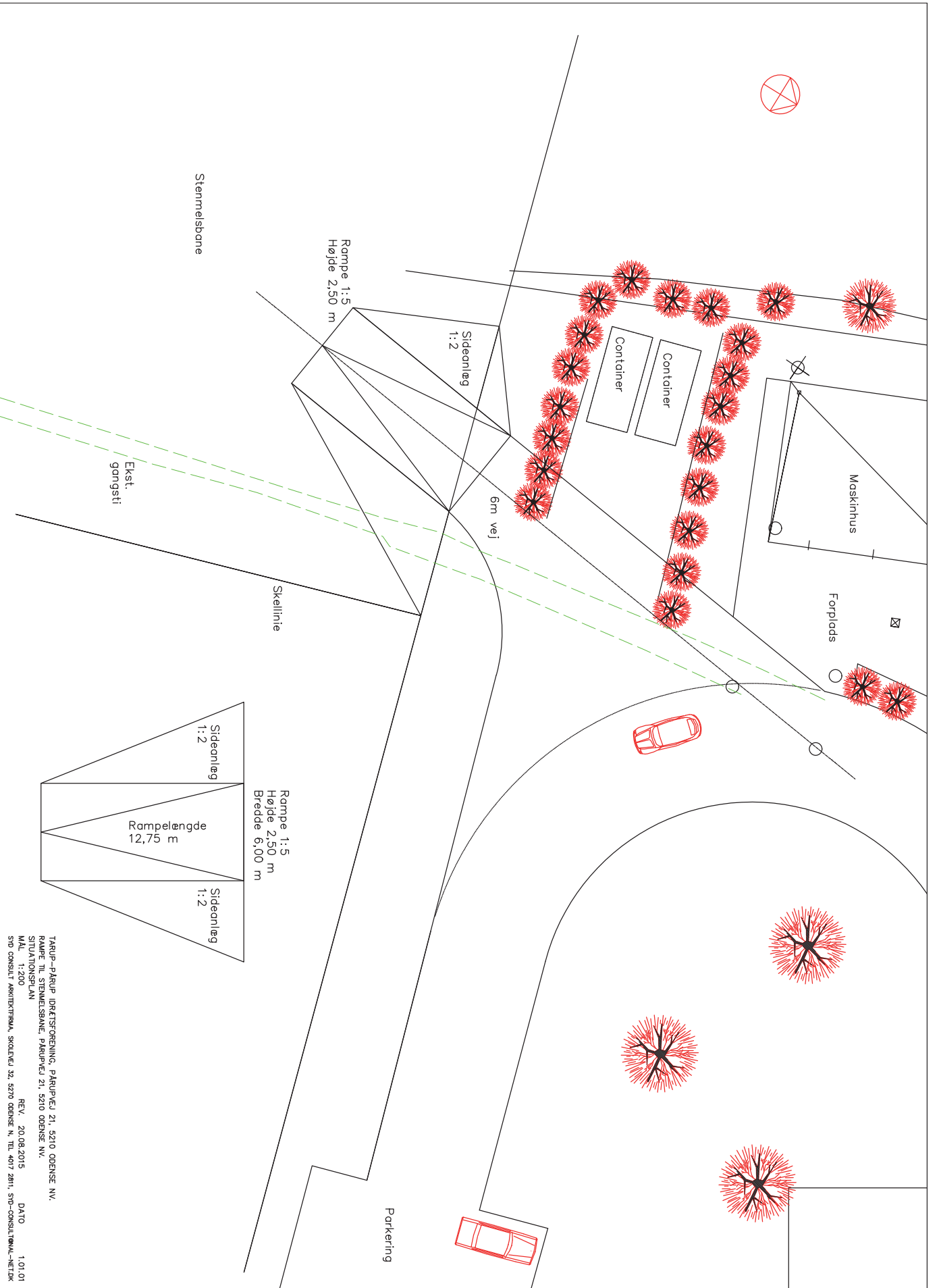

TARUP-PARUP IDRÆTTSGRØNING, PARUPVEJ 21, 5210 ODENSE NV.  
 RAMPEN TIL STENMØLSBANE, PARUPVEJ 21, 5210 ODENSE NV.  
 SITUATIONSRISN  
 MÅL 1:200 REV. 20.08.2015 DATO 1.01.01  
 SVP CONSULT ARKITEKTRAMA, SØGELVEJ 32, 5270 ODENSE N, TEL. 4077 2811, SVP-CONSULT@MAIL-NET.DK